



*Edición
Especial*

Manual del Usuario de

Rainbow SE

INDICE

Mensaje del fabricante	3
Piezas componentes	4
Precauciones importantes	6
Instrucciones para aspirar líquidos	7
Cómo cuidar la aspiradora Rainbow	7
Funcionamiento de la aspiradora Rainbow	8
Cepillo para polvo	10
Boquilla para muebles tapizados	10
Otras aplicaciones de la aspiradora Rainbow	12
Cepillo para pisos y paredes	12
Boquilla para rendijas	12
Atomizador	13
Instrucciones para desodorizar y aromatizar	13
Accesorio inflador y extensión para la limpieza de serpentines de frigoríficos	14
Cuidado y limpieza de la manguera Rainbow	14
Accesorios y productos especiales	15
Localización y corrección de averías	Contraportada posterior

EL MODELO D4G LLEVA LAS SIGUIENTES MARCAS DE CERTIFICACION:

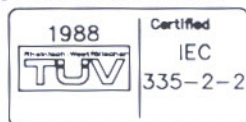

Número de Servicio al Cliente

De acuerdo con el programa de Rexair para servicio al cliente, a todos los aparatos electrodomésticos nuevos marca Rainbow® se les asigna un número de serie una vez superadas las pruebas de calidad en fábrica. Este número sirve como:

1. Identificación de usted como propietario
2. Identificación de la garantía extendida al distribuidor
3. Comprobante de que el aparato ha superado las pruebas de calidad
4. Comprobante de que el aparato entregado era recién salido de fábrica

Para su protección, compruebe si el número de serie figura sobre el aparato Rainbow® en el lugar que se indica en el dibujo. No se debe comprar ningún aparato Rainbow® sin este número. Si el aparato no lleva el número, Rexair no asume responsabilidad sobre su origen, antigüedad o estado de funcionamiento. Si no halla usted el número de serie en su Rainbow® llame o escriba al departamento de servicio al cliente de Rexair, Inc. • 3221 W. Big Beaver Road • Suite 200 • Troy, Michigan Estados Unidos 48084 • Teléfono 1-313-643-7222.

Para seguridad suya, anote aquí el número de serie y guarde esta información para referencias futuras.

No. de serie: _____

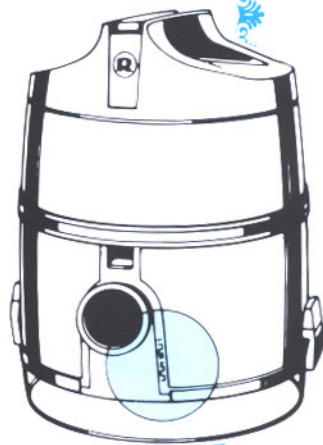

Rexair, Inc.

REXAIR®, INC., ofrece la aspiradora Rainbow® sólo a través de Distribuidores Autorizados independientes con experiencia en la venta directa a domicilio. Como Rexair no hace promoción publicitaria, el producto se da a conocer a través de miles de vendedores directos que, mediante demostraciones en el hogar, despiertan interés por las aspiradoras Rainbow® en sus respectivas localidades. Los Distribuidores Autorizados independientes con quienes están afiliados dichos vendedores asumen la responsabilidad de la distribución y el servicio autorizados de las aspiradoras Rainbow®, bien directamente a través de su propia red o indirectamente por intermedio de subdistribuidores independientes con sus respectivos vendedores.

Rexair garantiza sus productos por escrito durante treis años a sus Distribuidores Autorizados, pero esta garantía se limita a dichos distribuidores. Aun cuando Rexair, en su calidad de fabricante, no tiene contacto directo con el consumidor ni le ofrece ninguna garantía escrita, todos los fabricantes de productos de consumo tienen ciertas responsabilidades ante la ley. Los productos deben estar libres de defectos y ser en general aptos para la utilización a que se destinan. Rexair reconoce estas garantías implícitas de comerciabilidad y aptitud. La compañía exige además que el Distribuidor Autorizado extienda su propia garantía escrita, para traspasar al cliente los beneficios de la garantía recibida por él de Rexair.

Rexair exige asimismo que los Distribuidores Autorizados ofrezcan a los clientes servicio de reparación y mantenimiento rápido y profesional, en sus propios talleres o a través de establecimientos independientes responsables en las localidades donde comercializan los productos Rexair por medio de subdistribuidores y vendedores independientes.

No pierda el nombre y dirección del vendedor o distribuidor que le vendió la aspiradora. Pídale información sobre el cuidado del aparato, la garantía, el servicio de reparaciones y mantenimiento, y el taller más próximo a su domicilio.

Rexair selecciona cuidadosamente a los Distribuidores Autorizados que constituyen su clientela directa, pero no suscribe contratos ni tiene vínculo legal alguno con los revendedores independientes que puedan adquirir los productos directa o indirectamente de los Distribuidores Autorizados. La única forma en que Rexair podría tratar de atender cualquier queja contra dichos revendedores sería actuando a través del Distribuidor Autorizado responsable. La política expresa de Rexair es que el Distribuidor Autorizado es responsable de la adopción de las medidas necesarias para corregir los resultados de cualquier declaración o actuación de los revendedores independientes que pueda dar lugar a alguna reclamación del público consumidor.

Si tiene usted algún problema, o desea formular alguna pregunta con respecto a las cuestiones expuestas, le rogamos se dirija primeramente al distribuidor o vendedor que le vendió el aparato. Si no consigue localizarlo, diríjase al departamento de servicio al cliente de Rexair, cuya dirección se indica abajo, sin olvidar incluir el número de serie de su Rainbow®. Inmediatamente le enviarán el nombre, dirección y número telefónico del Distribuidor Autorizado responsable de su localidad. Si usted cree que la atención recibida de su Distribuidor Autorizado no es satisfactoria, comuníquenoslo inmediatamente, pues todos nuestros Distribuidores Autorizados deben ser conscientes de sus obligaciones.

Si desea más información o asistencia, escribanos a:

Rexair, Inc., 3221 W. Big Beaver Road, Suite 200, Troy, Michigan, Estados Unidos 48084.
Teléfono 1-313-643-7222.

PIEZAS COMPONENTES

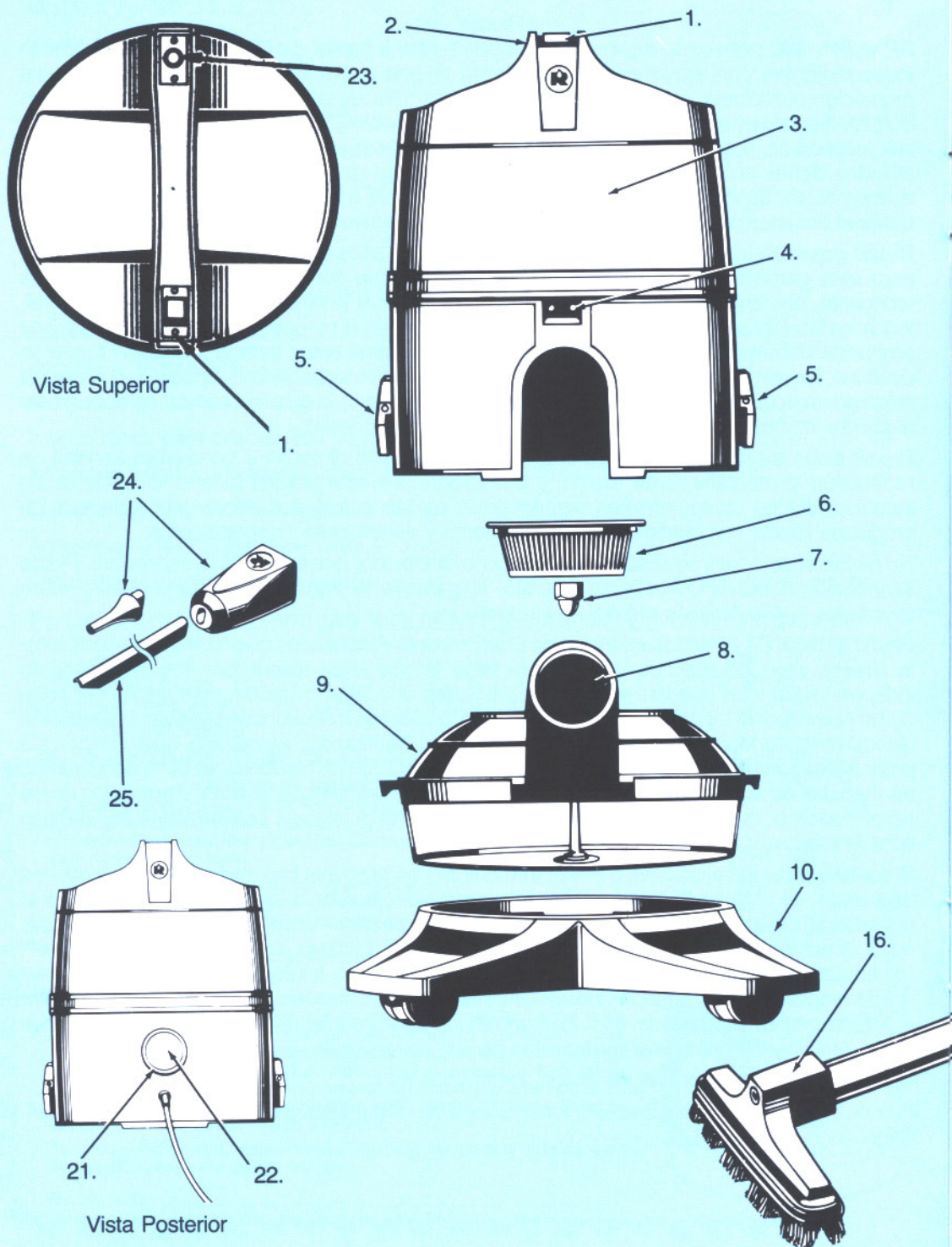

- | | |
|---|---|
| 1. Interruptor | 16. Cepillo para pisos y paredes |
| 2. Asa | 17. Cepillo para polvo |
| 3. Motor | 18. Boquilla para muebles tapizados |
| 4. Conexión del enchufe eléctrico | 19. Boquilla para rendijas y hendiduras |
| 5. Sujetadores para el recipiente de agua | 20. Atomizador |
| 6. Separador | 21. Descarga de aire |
| 7. Tuerca de fijación del separador | 22. Tapa de la descarga de aire |
| 8. Toma de aire | 23. Interruptor automático de seguridad |
| 9. Recipiente de agua | 24. Accesorio inflador |
| 10. Soporte rodante | 25. Extensión para la Limpieza de serpentines de frigoríficos |
| 11. Manguera Rainbow | |
| 12. Tubo/mango curvado | |
| 13. Manguito regulador del caudal de aire | |
| 14. Tubo recto | |
| 15. Tubo portacepillos para pisos y paredes | |

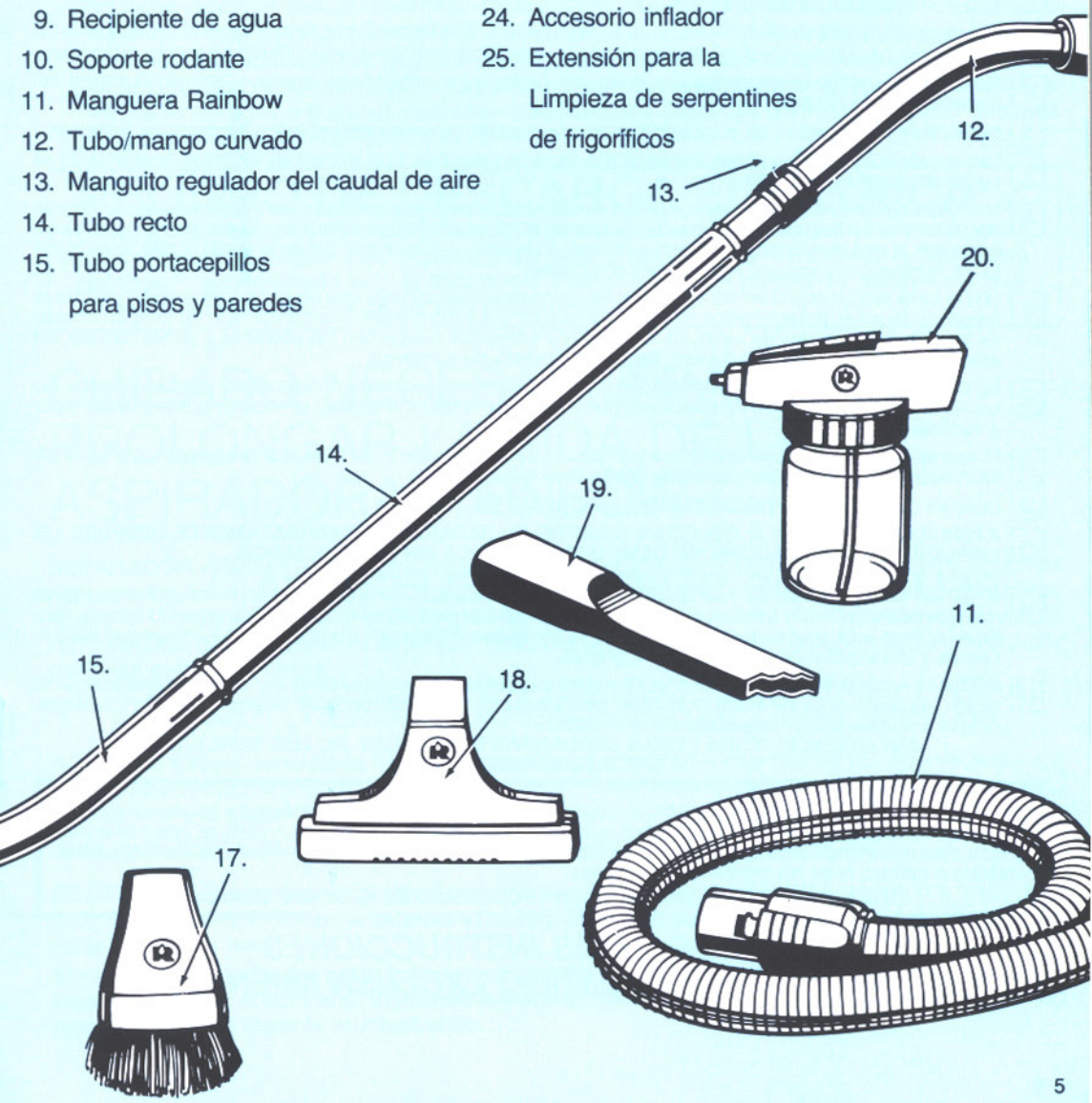

PRECAUCIONES IMPORTANTES

Le rogamos que lea atentamente todas las instrucciones antes de utilizar el aparato. Utilice la aspiradora Rainbow® solamente para los usos previstos y descritos en las instrucciones. El uso de accesorios no recomendados por Rexair puede ser peligroso.

ADVERTENCIA — para reducir el peligro de incendio, descarga eléctrica y otros accidentes, observe todas las precauciones básicas en el empleo de aparatos eléctricos, incluyendo las siguientes:

- 1 Cuando un aparato es utilizado por niños, o cerca de ellos, es necesario vigilarlos en todo momento. La aspiradora Rainbow® no debe usarse nunca como juguete ni sin supervisión.
- 2 Desconecte la aspiradora cuando no la esté utilizando, apagándola primero con el interruptor. Desconéctela del tomacorriente de la pared agarrando por la clavija para no dañar el cordón, la clavija, las espigas o el receptáculo. No use el cordón para tirar del aparato ni como si fuera un asa, ni lo pille con la puerta, ni lo haga pasar sobre bordes cortantes o esquinas agudas. No pase la aspiradora encendida por encima del cordón. Mantenga el cordón alejado de las superficies calientes. No use el aparato con el cordón o la clavija rotos o averiados.
- 3 No deje la aspiradora sola cuando esté enchufada. Desenchúfela cuando vaya a estar desatendida y antes de cualquier operación de mantenimiento.
- 4 Si la aspiradora está averiada, no trate de limpiar con ella. Si el aparato no funciona como debiera, o si se ha dejado caer, ha sido dañado o dejado a la intemperie, o ha sido sumergido en agua, llévelo a un centro de servicio.
- 5 No limpie la unidad ni desatasque la manguera hasta haber apagado el aparato y retirado la clavija del tomacorriente de la pared.
- 6 No enchufe la aspiradora en el receptáculo de una bombilla incandescente ni utilice cordones de extensión.
- 7 La aspiradora Rainbow® no debe usarse para desatascar desagües. Si el aparato aspira gases de alcantarilla se puede producir una explosión.
- 8 No debe tocarse nunca un fregadero o lavabo metálico, ni cañerías de agua fría o caliente, con una mano mientras con la otra se toca la parte metálica de un aparato eléctrico, lámpara o interruptor. El cuerpo humano podría completar el circuito eléctrico de conexión a tierra. El peligro es mayor si la piel de la persona está mojada. No toque la clavija ni el aparato con las manos húmedas.
- 9 (a) No meta ningún objeto en las aberturas. No utilice el aparato con ninguna abertura obstruida. No permita la presencia de polvo, pelusas, pelos ni cualquier otra cosa que pueda reducir el caudal de aire; (b) Evite el contacto de los cabellos, prendas de vestir, dedos y demás partes del cuerpo con las aberturas y partes móviles del aparato; (c) observe especial cuidado durante la limpieza de escaleras.
- 10 No aspire ningún objeto en combustión o que esté echando humo, como cigarrillos, cerillas o cenizas calientes. No aspire líquidos inflamables o combustibles, como gasolina, ni utilice el aparato en lugares donde puedan estar presentes.
- 11 El aparato tiene aislamiento doble. Use sólo piezas de repuesto idénticas a las que reemplacen. Consulte las instrucciones de servicio para aparatos doblemente aislados.
- 12 Observe siempre estas **PRECAUCIONES IMPORTANTES**.
- 13 **ATENCIÓN** — VUELVA A COLOCAR SIEMPRE EL SEPARADOR INMEDIATAMENTE DESPUES DE LIMPIARLO. LA ASPIRADORA NO DEBE USARSE NUNCA SIN EL SEPARADOR.

PELIGRO DE DESCARGA ELECTRICA — no utilice nunca la manguera electrificada (que se suministra con el cabezal motorizado) para aspirar agua ni ningún otro líquido. Para este propósito use solamente la manguera Rainbow®. En la página 14 encontrará ilustraciones y descripciones de las dos mangueras.

15 **NOTA:** La aspiradora Rainbow® tiene un interruptor automático de seguridad destinado a evitar la sobrecarga del motor. No trate nunca de evadir o inutilizar este interruptor. Si parece no estar funcionando correctamente, diríjase a su Distribuidor Registrado independiente.

ADVERTENCIA: PARA EVITAR DESCARGAS ELECTRICAS, NO USE NUNCA EL APARATO AL AIRE LIBRE.

ATENCIÓN: Se recomienda no utilizar el aparato Rainbow® para limpiar chimeneas o estufas abiertas, ni para otros compuestos que contengan aceites o grasas (como por ejemplo, el hollín), o cenizas, polvo de arcilla, yeso u otros materiales similares resistentes a la acción del agua. Tampoco debe usarse para aspirar substancias volátiles o tóxicas, ni en las proximidades de éstas.

UTILICE LA ASPIRADORA RAINBOW® SOLAMENTE DE ACUERDO CON LAS INSTRUCCIONES DE ESTE MANUAL

**GUARDE ESTAS INSTRUCCIONES
— PARA USO DOMESTICO EXCLUSIVAMENTE —**

INSTRUCCIONES PARA ASPIRAR LIQUIDOS



Siga exactamente estas instrucciones:

1. El recipiente de agua debe estar vacío antes de empezar la limpieza. No aspire más de 1,89 litros sin vaciarlo. Es decir, el nivel de agua del recipiente no debe sobrepasar nunca la altura del poste central, pues de lo contrario la aspiradora comenzará a vibrar o a sacudirse, pudiendo accionar el interruptor automático de seguridad.
2. No use la aspiradora con las manos o los pies mojados, o cuando esté descalzo.
3. No aspire nunca líquidos con la Rainbow® cuando esté pisando agua o suelos húmedos. Si no tiene más remedio que pisar un piso húmedo o mojado para aspirar agua, no toque nunca, bajo ningún pretexto, las partes metálicas de ningún aparato eléctrico, lámpara o interruptor.
4. No use nunca la aspiradora para limpiar líquidos al aire libre, sobre un suelo de tierra, en el sótano o en una habitación donde haya una capa de agua o humedad que pueda facilitar la conexión a tierra.
5. No toque las partes metálicas del motor de la aspiradora Rainbow®, como por ejemplo la tuerca de sujeción del separador, sin desenchufar primero el cordón eléctrico del tomacorriente de la pared.
6. Si el interruptor automático de seguridad es accionado durante la aspiración de líquidos, desenchufe el cordón y desconecte la aspiradora poniendo el interruptor de alimentación en posición "off", vacíe el recipiente de agua y pulse el interruptor automático de seguridad para desconectarlo antes de continuar la aspiración de líquidos.

PELIGRO DE DESCARGA ELECTRICA: No utilice nunca la manguera electrificada (que se suministra con el cabezal motorizado) para aspirar agua ni ningún otro líquido. Para este propósito use solamente la manguera Rainbow®, suministrada con la aspiradora Rainbow®. En la página 14 encontrará ilustraciones y descripciones de las dos mangueras.

CUIDADO NECESARIO PARA PROLONGAR LA VIDA DE LA ASPIRADORA RAINBOW®

SEPARADOR - Retire y limpie el separador después de cada uso. Quítelo (con un destornillador si es necesario), y lávelo por dentro y por fuera con agua y jabón, utilizando el cepillo provisto para este objeto. Seque el separador y vuelva a ponerlo en su lugar. Apriete la tuerca con la mano hasta ajustar correctamente el borde plano del separador. No apriete hasta el punto de hundir el separador en el poste donde se enrosca la tuerca.

ATENCIÓN: VUELVA A COLOCAR SIEMPRE EL SEPARADOR INMEDIATAMENTE DESPUES DE LIMPIARLO. LA ASPIRADORA NO DEBE USARSE NUNCA SIN EL SEPARADOR.

AGUA - No trabaje demasiado tiempo sin cambiar el agua. Vigile mientras trabaja para ver si se está llenando demasiado de polvo y pelusas. Vacíe el agua sucia y ponga agua limpia. El nivel de agua correcto corresponde a la altura del poste central del recipiente.

NUNCA DEJE QUE EL AGUA SOBREPASE EL EXTREMO SUPERIOR DEL POSTE.

RECIPIENTE - Separe el motor del recipiente de agua cuando no esté utilizando la aspiradora. Vacíe, lave y seque bien el recipiente después de cada limpieza. **Guarde la aspiradora con el motor separado del recipiente entre uso y uso.**

Si no observa usted todas estas indicaciones, puede dar lugar a problemas y gastos de reparación innecesarios. Por el contrario, siguiendo las instrucciones podrá usar su aspiradora Rainbow® sin ningún problema durante muchos años.

CUIDADO Y FUNCIONAMIENTO

1 Llene el recipiente con agua fría hasta el extremo superior del poste central. Esta es la cantidad de agua correcta (1,89 litros) para todas las operaciones de limpieza de la aspiradora Rainbow®.

2 La unidad motora se coloca sobre el recipiente de agua de modo que la toma de aspiración sobresalga por la abertura lateral. **El borde de la unidad motora debe descansar firmemente sobre la ranura superior del recipiente.** Coloque y asegure los dos sujetadores laterales sobre el borde del recipiente. Ponga el aparato sobre el soporte rodante.

3 Inserte el tubo curvado largo en el cepillo para pisos y paredes asegurando las hendiduras del cepillo en los resaltes del tubo. Dé media vuelta al cepillo para sujetarlo.

Recuerde: El agua del recipiente debe mantenerse clara para absorber el polvo y la suciedad. Por este motivo, tenga mucho cuidado de no trabajar demasiado tiempo con la misma carga de agua. **Cuando el agua se espese con polvo y pelusas, vacíe el recipiente y llénelo con agua limpia.**

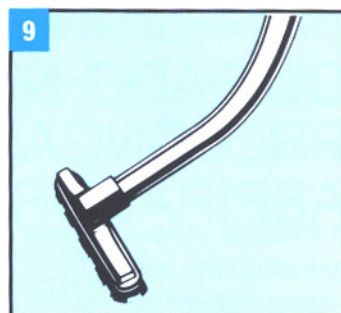
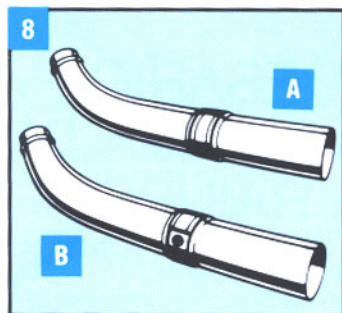
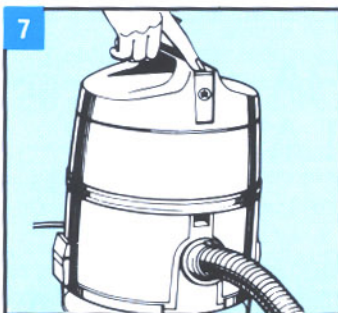
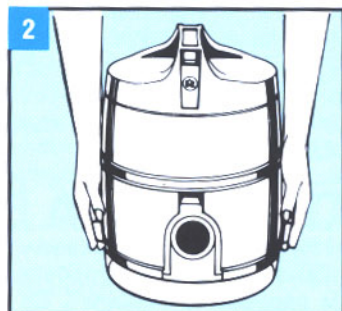
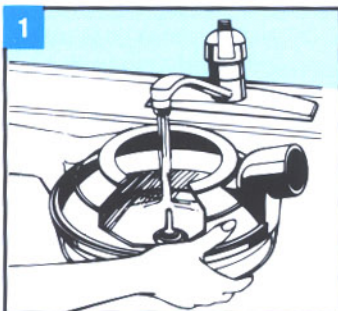

7 Conecte el cordón eléctrico con el tomacorriente de la pared y encienda la aspiradora poniendo el interruptor situado junto al asa en posición "on". Cuando el aparato se deje apagado (en posición "off") debe retirarse el motor del recipiente hasta el momento de la utilización.

8 A) Ajuste el caudal de aire con el mango regulador provisto en el tubo curvado. Para obtener la potencia de aspiración máxima, cierre la abertura con el mango. B) Para disminuir el caudal de aire, haga girar el mango regulador de modo que quede a la vista la abertura del tubo. Ajustelo según lo necesario para los distintos trabajos de limpieza.

9 Coloque la aspiradora detrás de usted, a su izquierda. Sostenga el tubo curvado con la mano derecha, manteniendo el ángulo que le resulte cómodo, y tome la manguera con la mano izquierda de manera que pase por detrás de su espalda. Deslice el cepillo suave y uniformemente hacia adelante y hacia atrás. Deje que el cepillo y la aspiradora hagan el trabajo.

Advertencia: Debido al peligro de descarga eléctrica, los aparatos eléctricos deben utilizarse siguiendo estrictamente las instrucciones y nunca deben emplearse para usos no permitidos. Cuando se usa electricidad, siempre existe la posibilidad de pérdidas de corriente y cortocircuitos. Con los aparatos eléctricos en general, no suele haber riesgo grave si el usuario no está conectado a tierra, pero si está pisando el suelo al aire libre, o se encuentra en un sótano o en una habitación donde haya una capa de agua que pueda conectarlo a tierra, puede sufrir una fuerte descarga eléctrica. Por este motivo, use la aspiradora Rainbow® únicamente siguiendo las instrucciones de este manual. **Lea la sección Precauciones importantes en la página 6.** Las mismas observaciones son aplicables naturalmente a todos los dispositivos o aparatos eléctricos que pueden producir cortocircuitos.

4 Conecte el tubo recto con el mango (tubo curvado corto) e inserte el otro extremo en el tubo portacepillos inferior. **Si los tubos se desconectan durante el uso, golpee ligeramente con el tubo curvado** entre las ranuras situadas al extremo del tubo inferior y/o del tubo recto hasta que queden bien ajustados. Si los tubos se encasquillan y no se pueden separar, colóquelos en posición paralela a la alfombra y déjelos caer. El sacudón los aflojará. Repita la operación si es necesario. Si los tubos están correctamente ajustados no se encasquillarán.

5 Empuje el extremo blando de la manguera Rainbow® sobre el borde que sobresale del mango hasta que entre en su lugar.

6 Introduzca el extremo metálico de la manguera Rainbow® en la toma de aspiración hasta oír un chasquido seco. Para desconectarla, apriete donde aparece la palabra PRESS en la pieza de unión y tire de la manguera Rainbow®.

MANTENIMIENTO Y REPARACIÓN

MANTENIMIENTO Y REPARACIÓN DE UN ELECTRODOMÉSTICO DE AISLAMIENTO DOBLE

Los electrodomésticos de aislamiento doble disponen de dos sistemas de aislamiento en vez de una conexión a tierra. Un electrodoméstico de aislamiento doble no está preparado para efectuar una conexión a tierra, ni se debe preparar para dicho fin. Para realizar trabajos de mantenimiento y reparación de un electrodoméstico de aislamiento doble se necesitan unos cuidados y conocimientos detallados del sistema, y sólo deben ser efectuados por técnicos cualificados. Las piezas de repuesto para un electrodoméstico de aislamiento doble deben ser idénticas a las piezas que reemplazan. Un electrodoméstico de aislamiento doble tiene escritas las palabras "DOUBLE INSULATION" (AISLAMIENTO DOBLE) o "DOUBLE-INSULATED" (DE AISLAMIENTO DOBLE). El electrodoméstico también puede tener el símbolo (cuadrado dentro de otro cuadrado).

Cualquier servicio que no sea de limpieza debe ser efectuado por un representante de servicio autorizado.

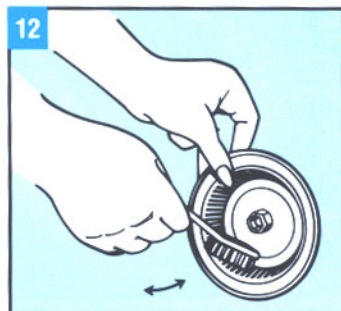
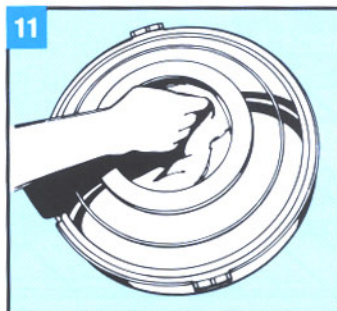
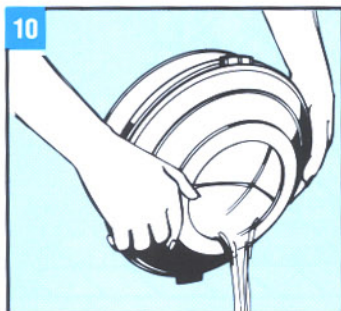
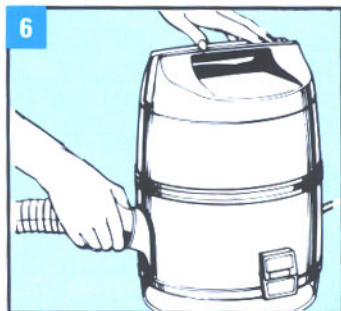
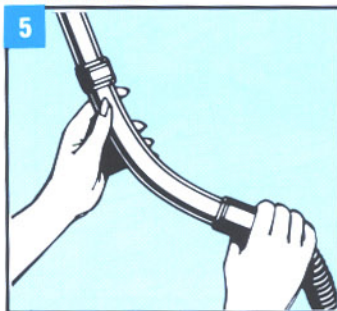
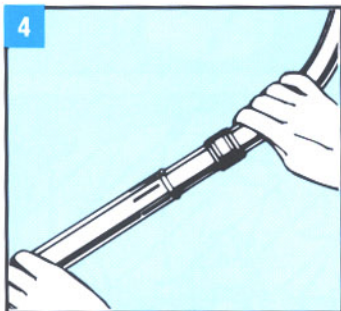

10 Para vaciar el recipiente de agua: 1) afloje los dos sujetadores. 2) Retire el motor. 3) Levante el recipiente agarrándolo por la toma de aspiración y vacíe el agua por el extremo opuesto. 4) Las partículas más pesadas, como la pelusa mojada, quedarán depositadas en el fondo del recipiente al ser vaciada el agua. 5) A continuación se recomienda vaciar simplemente estas materias húmedas en una bolsa de plástico o cubo de basura.

11 Lave, enjuague y seque bien el recipiente. **Mantenga el motor separado del recipiente hasta la próxima vez que se use.**

12 SEPARADOR—Retire y limpie el separador después de cada uso. Qítelo (con un destornillador si es necesario) y lávelo por dentro y por fuera con agua y jabón, utilizando el cepillo provisto para este objeto. Seque el separador y vuelva a ponerlo en su lugar. Apriete la tuerca sin forzarla hasta ajustar correctamente el borde plano del separador. No apriete hasta el punto de hundir el separador en el poste donde se enrosca la tuerca. **ATENCIÓN — CAMBIE SIEMPRE EL SEPARADOR INMEDIATAMENTE DESPUES DE EFECTUAR LA LIMPIEZA. NO USE EL APARATO SIN EL SEPARADOR.**

CEPILLO PARA POLVO Y BOQUILLA PARA MUEBLES TAPIZADOS

1 Las suaves cerdas naturales del cepillo para polvo Rainbow® no harán daño ni a los más delicados muebles, accesorios o tejidos. Coloque simplemente el cepillo en el tubo curvado y páselo con suavidad sobre la superficie a limpiar.

2 El cepillo para polvo es también la solución perfecta para superficies que de otro modo son difíciles de limpiar, como por ejemplo las persianas.

Recuerde: Cuando limpie objetos delicados, debe reducir el caudal de aire abriendo el manguito regulador. Para limpiar el cepillo, pase el extremo abierto de la manguera sobre las cerdas. Si desea una limpieza más a fondo para eliminar pelusas o sustancias grasientas, quite el cepillo y lávelo con jabón y agua tibia.

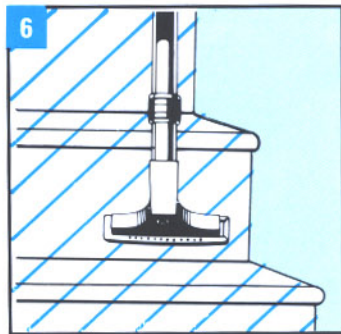
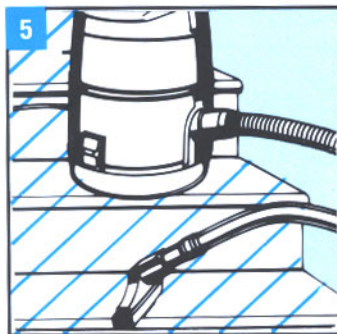
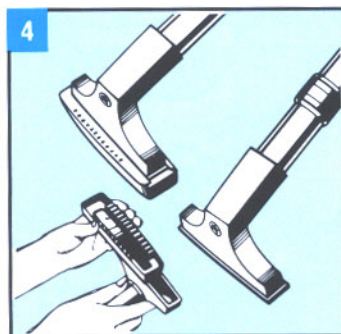
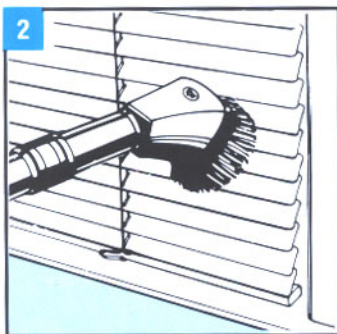
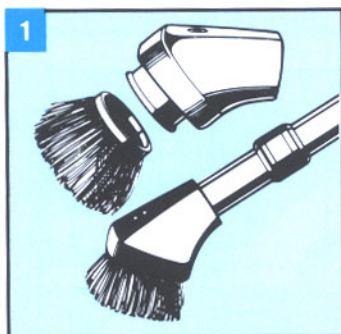

4 Para limpiar muebles tapizados, use la boquilla especial, que puede utilizarse con o sin cepillo (véase la figura). Conecte la boquilla con el tubo curvado, girando ligeramente para asegurarla. Utilizando el caudal de aire máximo, pase la boquilla con un movimiento lento y uniforme sobre las superficies a limpiar. Para limpiar el cepillo, pase sobre él el extremo abierto de la manguera, o saque la boquilla de las ranuras situadas en la parte superior del cepillo y lave éste con jabón y agua tibia.

5 Para limpiar escaleras, levante la aspiradora Rainbow® del soporte rodante y colóquela firmemente en el escalón inmediatamente superior al que vaya a limpiar. Siga moviendo la aspiradora y limpiando de escalón en escalón.

6 Para limpiar el contrapeldaño, dé media vuelta a la boquilla y proceda como se indica en la figura.

3 Si reduce el caudal de aire podrá limpiar, procediendo con cuidado, el polvo de las hojas de las plantas que impide el paso de la luz y oculta el brillo natural del follaje.

Pruebe nuestro cepillo para polvo Rainbow® en las lámparas • pantallas • aparatos estereofónicos • videograbadoras • marcos de cuadros • pianos • sombreros • ductos de calefacción y aire acondicionado • el interior de los cajones de la cocina y el baño • biombos.

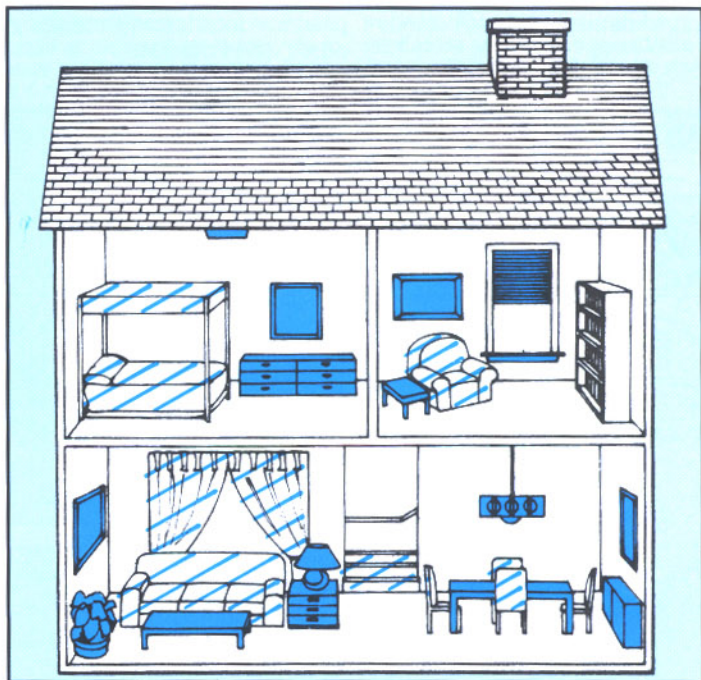
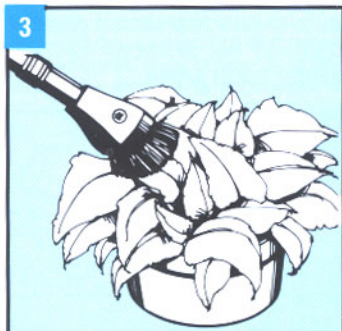

7 También puede limpiar trajes y abrigos de lana y pieles utilizando la boquilla con el cepillo. Para telas delicadas se recomienda reducir el caudal de aire.

Use la boquilla con el cepillo para limpiar sofás • sillones • colchones • almohadas • mantas • cortinas y visillos • los estantes de los armarios • y para ayudar a evitar las polillas limpiando los abrigos, chaquetas y jerseys de lana antes de guardarlos.

EL SISTEMA DE LIMPIEZA RAINBOW® ES FABRICADO POR REXAIR Y VENDIDO A SUS DISTRIBUIDORES AUTORIZADOS, PARA REVENTA EXCLUSIVAMENTE MEDIANTE DEMOSTRACIONES A DOMICILIO A LOS PROPIETARIOS Y USUARIOS DEFINITIVOS. TODAS LAS DEMAS VENTAS ESTAN ABSOLUTAMENTE PROHIBIDAS.

OTRAS APLICACIONES DE LA ASPIRADORA *Rainbow*®

1 Para limpiar pisos de madera o linóleo, baldosas y paredes, emplee el cepillo especial para pisos y paredes. Conecte el cepillo con el tubo metálico, donde quedará asegurado sin caerse. Para limpiar pisos use el caudal de aspiración máximo.

1A) La mejor manera de limpiar las paredes es cepillando de arriba a abajo sin tocar la superficie más que con el borde superior del cepillo. Al quedar un pequeño espacio entre la pared y el borde inferior del cepillo, el polvo es aspirado sin tocarlo con las cerdas y no se dejan marcas.

1B) Para limpiar el cepillo para pisos y paredes, pase simplemente sobre él el extremo abierto de la manguera, o retire el protector de muebles y saque el cepillo del soporte. Lave el cepillo con jabón y agua tibia, y vuelva a armarlo una vez seco. La parte abultada del protector deberá quedar hacia arriba.

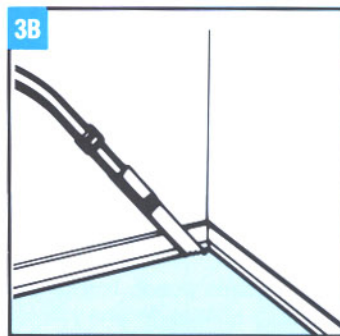
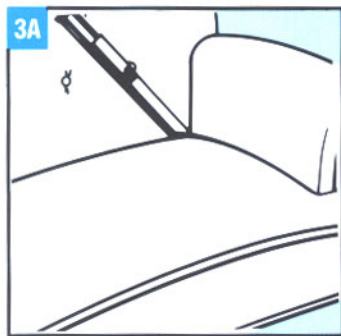
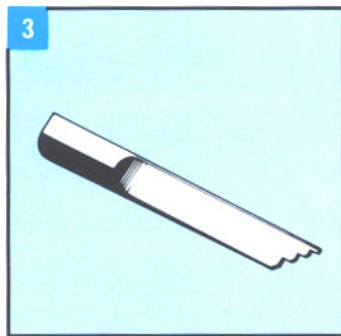
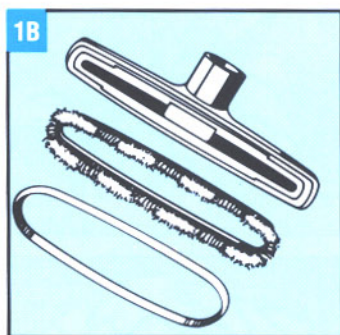
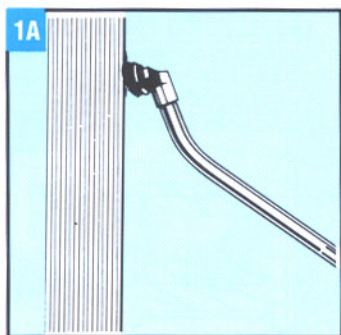
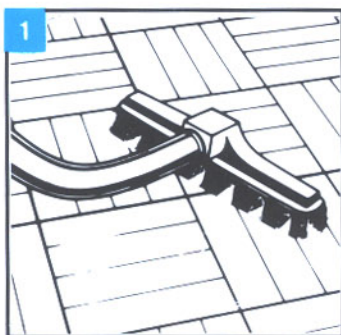

3 La boquilla para rendijas *Rainbow*® tiene la construcción más adecuada para conseguir el máximo caudal de aire y potencia limpiadora. Conéctela con el tubo curvado y utilice el caudal máximo cerrando completamente el manguito regulador.

3A) Emplee la boquilla especial para rendijas cuando desee limpiar a fondo entre las partes tapizadas de los muebles y de los asientos del automóvil.

3B) Esta boquilla sirve para limpiar sitios difíciles de alcanzar como los rodapiés de las paredes y entre los tubos de los radiadores de calefacción.

EL SISTEMA DE LIMPIEZA RAINBOW® ES FABRICADO POR REXAIR Y VENDIDO A SUS DISTRIBUIDORES AUTORIZADOS, PARA REVENTA EXCLUSIVAMENTE MEDIANTE DEMOSTRACIONES A DOMICILIO A LOS PROPIETARIOS Y USUARIOS DEFINITIVOS. TODAS LAS DEMAS VENTAS ESTAN ABSOLUTAMENTE PROHIBIDAS.

2 PARA USAR EL ATOMIZADOR Rainbow®, llene el recipiente de vidrio hasta las tres cuartas partes con la solución correspondiente, enrosque la tapa con el cabezal, y conecte el atomizador con el mango (tubo curvado corto), girando hasta que quede bien asegurado. Cierre el manguito regulador de aire para dar paso al máximo caudal. Conecte el tubo curvado con la manguera Rainbow®, quite la tapa de la descarga de aire de la aspiradora e introduzca en ella el otro extremo de la manguera Rainbow®.

2A) Apriete con el pulgar la palanca situada en la parte superior del cabezal. La boquilla del atomizador debe permanecer bien apretada en todo momento.

Al soltar la palanca el atomizador se detiene automáticamente. No es necesario desconectar la aspiradora.

Una vez terminada la atomización, limpie el recipiente de vidrio. Añada agua o disolvente (según el líquido que haya utilizado) y haga funcionar el atomizador. Limpie la boquilla. No deje que queden partículas en el recipiente de vidrio, el cabezal o la boquilla.

2B) PARA ROCIAR INSECTICIDAS, SOLUCIONES CONTRA POLILLAS Y OTROS LIQUIDOS, siga las instrucciones de empleo del accesorio atomizador.

Advertencia: El Atomizador Rainbow® no debe utilizarse con líquidos inflamables de ningún tipo.

Peligro: Si utiliza soluciones de productos químicos, siga estrictamente las instrucciones del fabricante.

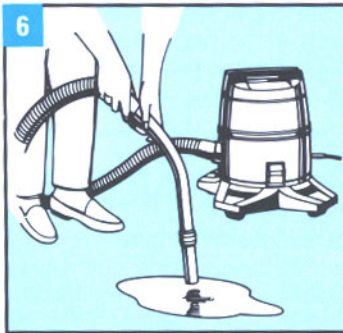
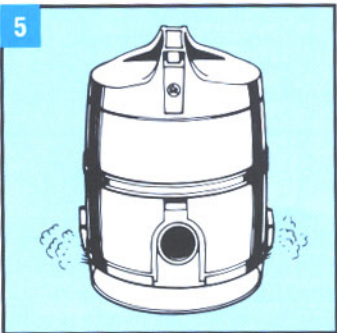
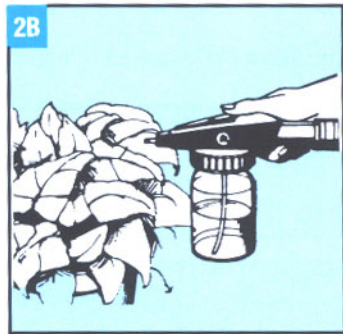
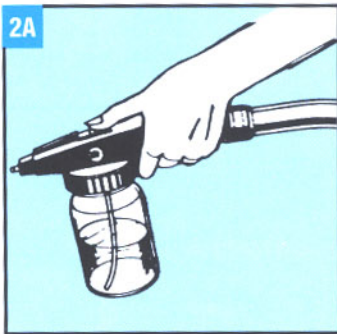
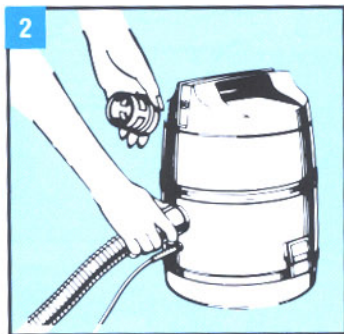

4 PARA AROMATIZAR, ponga unas gotas de cualquiera de los aromatizantes Rainbow® con fragancia de violetas, flor de manzano, pino siberiano, gardenias, especias, limón o naranja en el recipiente de agua, acople el motor y encienda la aspiradora. En pocos minutos el ambiente quedará agradablemente perfumado.

Advertencia: use solamente aromatizantes Rainbow® auténticos. El empleo de otros productos no aprobados puede ser perjudicial para su aspiradora.

5 PARA DESODORIZAR, añada dos tapones llenos del Desodorante y Refrescante de Aire Rainbow® al agua del recipiente y encienda la aspiradora. La descarga circular de aire refresca rápidamente la atmósfera de la habitación y reduce la intensidad de cualquier olor desagradable que pueda haber en la casa.

6 SI QUIERE USAR LA ASPIRADORA RAINBOW® PARA RECOGER LIQUIDOS, siga atentamente las instrucciones de la página 7. **NO DEJE NUNCA QUE EL NIVEL DEL AGUA SOBREPASE EL EXTREMO SUPERIOR DEL POSTE CENTRAL DEL RECIPIENTE DE AGUA. PARA ASPIRAR LIQUIDOS UTILICE SOLAMENTE LA MANGUERA RAINBOW®.**

ACCESORIO INFLADOR

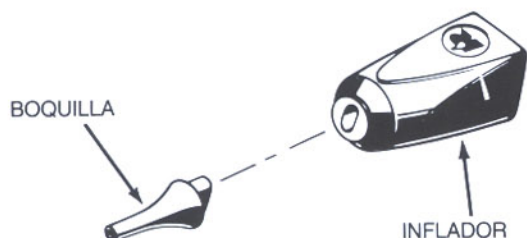

El accesorio inflador Rainbow® es el instrumento ideal para balones playeros, juguetes inflables y colchones neumáticos. La Extensión para la Limpieza de Serpentes de Frigoríficos es muy adecuada para sitios de difícil acceso.

INSTRUCCIONES DE EMPLEO:

Para utilizar el accesorio inflador Rainbow®, coloque la manguera Rainbow® en la descarga de aire de la aspiradora. Conecte el tubo curvado con la manguera, cuidando de dejar bien cerrado el manguito regulador que controla el caudal de aire. Conecte el inflador con el tubo curvado, girando ligeramente hasta dejarlos firmemente acoplados.

Introduzca la boquilla en la admisión de aire del objeto que desee inflar y encienda la aspiradora.

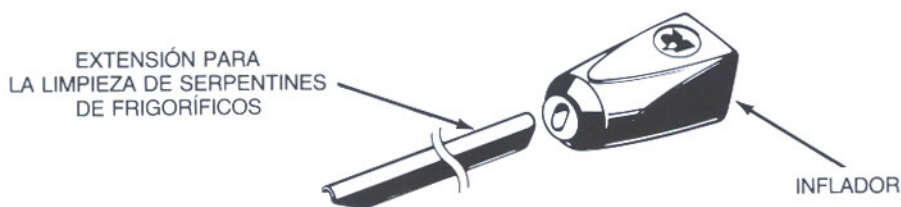

Para limpiar en sitios de difícil acceso, como detrás o debajo de un frigorífico, utilice la extensión diseñada para la limpieza de serpentines de frigoríficos. Quite la boquilla del inflador y coloque la extensión en su lugar. Empuje hasta el fondo para conseguir un acoplamiento firme. Introduzca la manguera Rainbow® en la toma de aire de la aspiradora, y proceda a efectuar la limpieza.

LA MANGUERA *Rainbow*®

La manguera Rainbow® es muy flexible y liviana. El mango provisto en su extremo es muy manejable y permite sujetar la manguera firmemente en todo momento. Para limpiarla por dentro, retire la tapa de la descarga de aire de la aspiradora e introduzca el extremo de la manguera por la pieza de unión rígida que lleva grabada la palabra "PRESS", conectando seguidamente el extremo blando a la toma de aspiración. Encienda el motor y sacuda la manguera. Cualquier materia adherida al interior de la manguera será succionada y sumergida en el recipiente de agua del aparato.



Manguera Rainbow®

- Se usa para aspirar materias tanto húmedas como secas.
- Se suministra con la aspiradora Rainbow®.

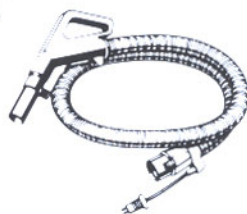

Manguera Electricada

- Se usa solamente para aspirar materias secas. Para evitar el peligro de descarga eléctrica, no la use nunca para aspirar agua ni ningún otro líquido.
- Se suministra con el Cabezal Motorizado

ACCESORIOS Y PRODUCTOS ESPECIALES



1 Recipiente de alta capacidad (3,78 litros)

Para trabajos de limpieza más pesados se fabrica un recipiente de 3,78 litros que se coloca sobre el soporte rodante y dobla la capacidad de la aspiradora. Este recipiente es ideal para casas grandes y limpiezas de mayor envergadura.

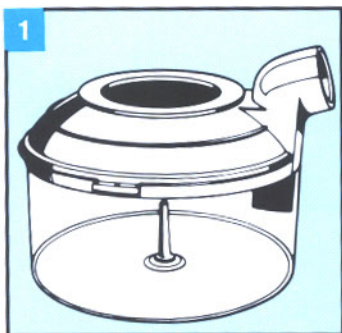

2 Fregadora de pisos

Con la nueva fregadora de pisos Rainbow® se pueden limpiar a fondo suelos de linóleo y baldosas sin mojarse las manos. Utilízcela con el Concentrado para Pisos Rainbow® y sus suelos quedarán limpios con un esfuerzo mínimo.

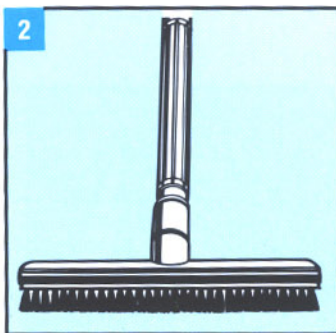

3 Portaaccesorios

El portaaccesorios se monta sobre la aspiradora y permite guardar cómodamente todos los accesorios y el cordón eléctrico.

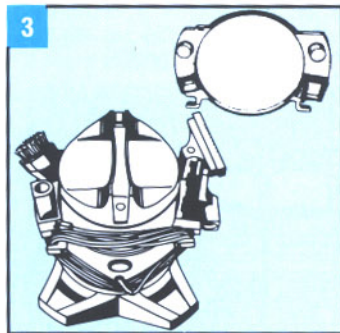

4 Desodorante y Refrescante de Aire Rainbow®

La adición de dos tapones llenos del Desodorante y Refrescante de Aire Rainbow® al agua del recipiente ayuda a disipar los malos olores domésticos como el olor a pescado, tabaco, repollo, pintura, etc. (contiene 0,946 litros).



5 Concentrado para Pisos Rainbow®

El Concentrado para Pisos Rainbow® es ideal para la limpieza a fondo de suelos de linóleo y baldosas. Sencillamente aplíquelo disuelto en las proporciones recomendadas y deje que haga su trabajo (contiene 0,946 litros).

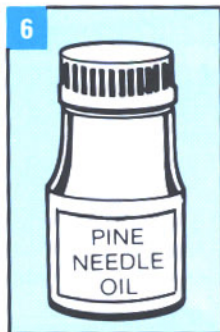

6 Aceite de Pino Rainbow®

Este aceite perfuma su casa con un fresco olor a pino. Sencillamente vacíe el contenido de una de las cápsulas en el agua del recipiente y traiga la fragancia del bosque al interior de su hogar (contiene 100 cápsulas).

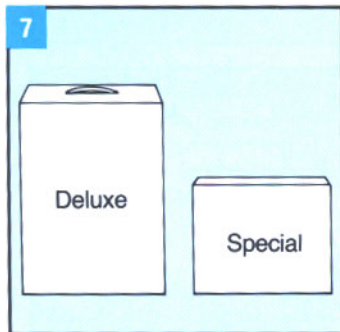

7 Estuches de accesorios

A) El Estuche de Accesorios de Lujo contiene: 1) Recipiente de 3,78 litros, 2) Fregadora de Pisos, 3) Portaaccesorios, 4) Paquete de Aromatizantes, 5) Bolsa Refrescante de Aire, 6) Desodorizante y Refrescante de Aire, 7) Concentrado para Pisos.

B) El Estuche Especial contiene: 3) Portaaccesorios, 4) Paquete de Aromatizantes, 5) Bolsa Refrescante de Aire, 6) Desodorizante y Refrescante de Aire.

ACCESORIOS Y PRODUCTOS ESPECIALES

8 Paquete de Aromatizantes Rainbow®

Llene su casa con la refrescante y agradable fragancia de un jardín primaveral. Los Aromatizantes Rainbow® con olor a flor de manzano, violetas, gardenias o pino siberiano perfumarán su hogar con los más agradables aromas de la naturaleza. Se suministra también en surtidos de cuatro paquetes con aroma a especias, limón y naranja, además de los aromas indicados arriba.

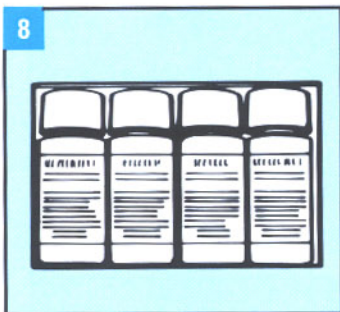

8

9 Bolsa Refrescante de Aire

Esta práctica bolsa de plástico tiene cabida suficiente para sus mayores almohadas y almohadones. Contribuye a la desaparición del olor a aire viciado y empolvado, sustituyéndolo por aire fresco recién lavado con agua.

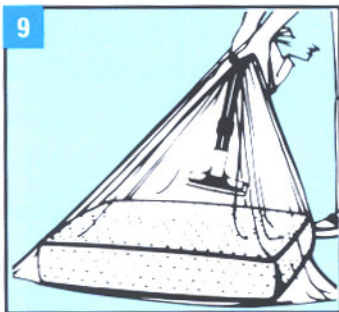

9

DIRIJASE AL MAS CERCANO DISTRIBUIDOR REGISTRADO Rainbow® SI DESEA MAS INFORMACION SOBRE ESTOS INTERESANTES ACCESORIOS.

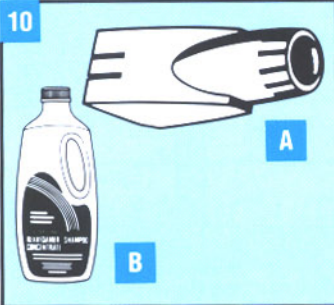

10

10 Generador de Espuma "Rexafoamer"

A) El accesorio "Rexafoamer", generador de espuma, de Rainbow® transforma los champús líquidos en espuma jabonosa "seca". Las alfombras y moquetas se pueden limpiar en su propia casa, económicamente pero con resultados profesionales.

B) El Champú Concentrado "Rexafoamer" elimina rápidamente las feas marcas de las pisadas en las alfombras y moquetas, sin necesidad de frotar con fuerza. Limpia a fondo y seca rápidamente (contiene 0,946 Litros).

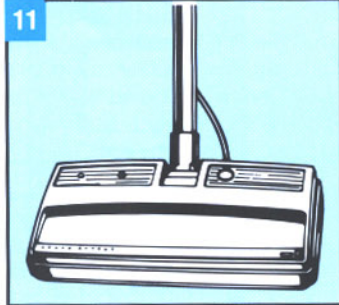

11

11 Cabezal Motorizado Rainbow®

El Cabezal Motorizado añade un potente cepillo batidor a la ya extraordinaria capacidad de limpieza de la aspiradora Rainbow®. La rápida acción del cepillo y las barras batidoras afloja las pelusas, hilos, pelos y suciedad, para conducirlos fácilmente hasta el recipiente de agua donde se sumergen. El cabezal se conecta con rapidez y facilidad a la aspiradora Rainbow® y permite limpiar cómodamente casi todos los tipos de alfombras. El cabezal eléctrico, totalmente motorizado, es fácil de utilizar, fuerte y liviano.

Peligro de descarga eléctrica si se usa al aire libre o sobre superficies mojadas.

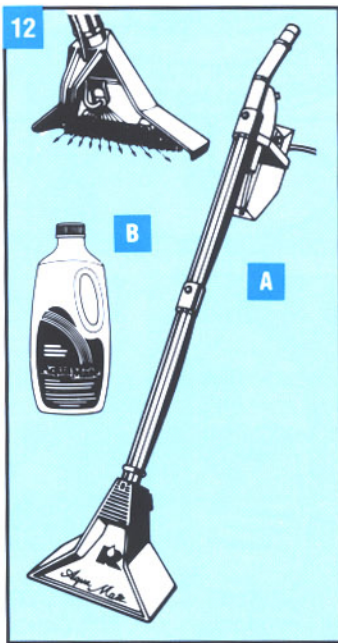

12

12 A) Extractor "AquaMate®"

Con el aparato extractor para la limpieza de alfombras, usted obtiene resultados profesionales y se ahorra los gastos que supondría contratar a un profesional.

B) La Fórmula AquaMate® para Alfombras limpia, desodoriza, protege y reacondiciona a un mismo tiempo. Es de fácil utilización y consigue resultados excepcionales (contiene 0,946 litros).

LOCALIZACIÓN Y CORRECCIÓN DE AVERIAS



Este aparato Rainbow® ha sido sometido en fábrica a pruebas exhaustivas para verificar su buen funcionamiento antes del despacho. Si surgiera algún problema, se sugieren las siguientes medidas para la localización y corrección de su causa con la menor molestia posible:

PROBLEMA	POSIBLE CAUSA	POSIBLE SOLUCIÓN
A. El aparato no funciona	<ol style="list-style-type: none">1. No está conectado2. Falta de alimentación en el tomacorriente3. Defecto del cordón, el interruptor o el aparato4. Sobrecarga del interruptor automático de seguridad	<ol style="list-style-type: none">1. Introduzca bien la clavija en el tomacorriente, o pruebe otro tomacorriente2. Revise el fusible o el interruptor automático de seguridad y cámbielo si es necesario3. Llame al distribuidor o centro de servicio Rainbow®4. Desenchufe el cordón y apague el aparato. Pulse el interruptor automático de seguridad para desconectarlo. Vuelva a enchufar el cordón. Encienda el aparato.
B. Reducción del aire de aspiración	<ol style="list-style-type: none">1. Incorrecta colocación del motor sobre el recipiente de agua2. Obstrucción de la manguera3. Obstrucción del tubo4. Obstrucción del accesorio o del cabezal motorizado5. Obstrucción o suciedad en el separador	<ol style="list-style-type: none">1. Compruebe la colocación y sujeción del motor2. Elimine la obstrucción3. Elimine la obstrucción4. Elimine la obstrucción5. Apague y desenchufe el aparato. Quite el separador y límpielo.
C. El aparato suelta agua o gotea	<ol style="list-style-type: none">1. Obstrucción o suciedad en el separador2. Incorrecta colocación del separador	<ol style="list-style-type: none">1. Limpie el separador2. Limpie debajo del separador y asegúrese de que esté bien colocado sobre el soporte en forma de araña
D. El aparato suelta polvo	<ol style="list-style-type: none">1. Obstrucción o suciedad en el separador2. Incorrecta colocación del separador3. Bajo nivel de agua en el recipiente4. Excesiva suciedad en el agua del recipiente	<ol style="list-style-type: none">1. Limpie el separador2. Limpie debajo del separador y asegúrese de que esté bien colocado sobre el soporte en forma de araña3. Llene el recipiente con el nivel de agua correcto4. Cambie el agua
E. El agua del recipiente tiene gran cantidad de espuma	<ol style="list-style-type: none">1. Sustancias jabonosas en el agua2. Exceso de agua en el recipiente	<ol style="list-style-type: none">1. Cambie el agua2. Llene el recipiente con el nivel de agua correcto
F. Olor a moho	<ol style="list-style-type: none">1. Haber dejado de limpiar o vaciar el recipiente después de su uso2. Haber dejado de limpiar el separador después de su uso3. Haber guardado el aparato sin separar el motor del recipiente de agua	<ol style="list-style-type: none">1. Limpie el recipiente y añada el Desodorante y Refrescante de Aire cuando use la aspiradora2. Limpie el separador3. No guarde el motor montado sobre el recipiente de agua
G. El aparato se calienta o sale olor a quemado	<ol style="list-style-type: none">1. Obstrucción de la manguera, el tubo, el accesorio o el cabezal motorizado2. Incorrecta colocación del motor sobre el recipiente de agua3. Incorrecta colocación del separador	<ol style="list-style-type: none">1. Localice y elimine la obstrucción2. Compruebe la colocación y sujeción del motor3. Compruebe la colocación del separador
H. El aparato tiene un sonido diferente, hace ruido o experimenta sacudidas	<ol style="list-style-type: none">1. Obstrucción o suciedad en el separador2. Incorrecta colocación del separador3. El nivel de agua sobrepasa la altura del poste central del recipiente	<ol style="list-style-type: none">1. Limpie el separador2. Compruebe la colocación del separador3. Vacíe el recipiente y ponga el nivel de agua correcto

OBSERVACIÓN: Si las soluciones sugeridas no resuelven el problema, llame a su Distribuidor Independiente Registrado.